

STADIUM:

PROJEKT BUDOWLANYBUDOWA SIŁOWNI ZEWNĘTRZNEJ
W MIEJSCOWOŚCI KRÓLÓW GMINA TRZEBIEL

OBIEKT:

**SIŁOWNIA ZEWNĘTRZNA
W KRÓLOWIE**

ADRES:

68-212 TRZEBIEL
Dz. Nr 3/5 Królów
Jednostka ewidencyjna 081108_2 Trzebiel
obręb ewidencyjny 0014 Królów

INWESTOR:

Gmina Trzebiel
ul. Żarska 41
68-212 Trzebiel

JEDNOSTKA PROJEKTOWA:

mgr inż. arch. ZOFIA ADAMEK
SKRZYDLATA 37m5
54-129 WROCŁAW

Niżej podpisani projektanci oświadczają, że projekt niniejszy został sporządzony zgodnie z obowiązującymi przepisami oraz zasadami wiedzy technicznej. (art.20.ust.4 P.B.)

PROJEKTANCI:

architektura projektant	Imię Nazwisko	ZOFIA ADAMEK	Uprawnienia nr 15/06/DOIA	podpis mgr inż. arch. Zofia Adamek uprawnienia budowlane do projektowania bez ograniczeń w specjalności architektonicznej nr ewid. 15/06/DOIA
----------------------------	------------------	-----------------	------------------------------	--

ZAWARTOŚĆ OPRACOWANIA

STRONA TYTUŁOWA	
WRAZ Z OŚWIADCZENIEM PROJEKTANTA	str. 1
ZAWARTOŚĆ OPRACOWANIA	str. 2
INFORMACJA BIOZ	str. 3-4
PRZYNALEŻNOŚĆ DO IZBY	str. 4a-4b
OPIS TECHNICZNY PROJEKTU ZAGOSPODAROWANIA TERENU	str. 5-6
PROJEKT ZAGOSPODAROWANIA TERENU 1:500	rys. 01
OPIS TECHNICZNY DO PROJEKTU BUDOWLANEGO SIŁOWNI ZEWNĘTRZNEJ W KRÓLOWIE	str. 7-10
tablica informacyjna	Rys. 1
orbitrek	Rys. 2
prasa ręczna	Rys. 3
wahadło	Rys. 4
jeździec	Rys. 5
narciarz	Rys. 6
twister	Rys. 7
kosz	Rys. 8
ławostół	Rys. 9
rozmieszczenie urządzeń skala 1:100	rys. 02

INFORMACJA DOTYCZĄCA BHP I OCHRONY ZDROWIA DO PROJEKTU BUDOWLANEGO SIŁOWNI ZEWNĘTRZNEJ W KRÓLOWIE

1. PODSTAWY OPRACOWANIA

- Zlecenie Inwestora
- Wizja lokalna w terenie
- Opis techniczny projektu budowlanego strefy sportowo-rekreacyjnej
- Ustawa z dnia 07-07-1994 Prawo budowlane (Dz. U. 2020 poz. 1333 ze zm)
- Rozporządzenie Ministra Infrastruktury z dnia 6 lutego 2003 r. w sprawie bezpieczeństwa i higieny pracy podczas wykonywania robót budowlanych (Dz. U. 2003 nr 47 poz. 401)
- Rozporządzenie Ministra Pracy i Polityki Socjalnej z dnia 28 sierpnia 2003 (Dz. U. 2003 nr 169 poz. 1650 z późn. zm) w sprawie ogłoszenia jednolitego tekstu rozporządzenia Ministra Pracy i Polityki Socjalnej w sprawie ogólnych przepisów bezpieczeństwa i higieny pracy

2. DANE OGÓLNE

ADRES: 68-212 Królów, Działka nr 3/5, Jednostka ewidencyjna 081108_2
Trzebiel obręb 0014 Królów

INWESTOR: Gmina Trzebiel
ul. Żarska 41
68-212 Trzebiel

STADIUM: PROJEKT BUDOWLANY

BRANŻA: ARCHITEKTURA I KONSTRUKCJA

POWIERZCHNIA DZIAŁKI NR 3/5

2956m²

POWIERZCHNIA strefy siłowni zewnętrznej

132,4m²

W tym

POWIERZCHNIA BEZPIECZNA pod urządzenia fitness

88,26m²

pod urządzenia komunalne

29,54m²

razem

117,8m²

3. ZAKRES ROBÓT ZAMIERZENIA BUDOWLANEGO

Projektuje się strefę siłowni zewnętrznej na terenie wsi Królów o powierzchni ok. 133m², o wymiarach boków max. 16,5mx12m składającego się z następujących urządzeń fitness: orbitrek, prasa ręczna, wahadło, jeździec, narciarz, twister, oraz urządzeń komunalnych tablica informacyjna z regulaminem siłowni, ławkostół, kosz na śmieci. Urządzenia siłowni zewnętrznej oraz pozostałe elementy komunalne zostaną rozmieszczone i zamontowane w części centralno- wschodniej działki nr 3/5, w odległości 4m od granicy z działką sąsiednią nr 3/3, Urządzenia usytuowane na osiach symetrii w odległościach od 3,8m do 4,3m od siebie. Działka objęta opracowaniem nie jest ogrodzona od strony drogi. Strefa siłowni zewnętrznej usytuowana zostanie na istniejącym płaskim podłożu porośniętym trawą w części wolnej od koron istniejących drzew. Pod urządzenia zostanie położona nawierzchnia zgodnie z przepisami dotyczącymi zaleceń odnośnie bezpiecznej nawierzchni i zgodnie z normą PN-EN 1177. Przy montażu siłowni zewnętrznej należy zwrócić uwagę na odległości od istniejących urządzeń placu zabaw na przebieg sieci wodociągowej w 125 która przebiega wzdłuż działki i może kolidować z projektowaną siłownią zewnętrzną. Została zaprojektowana na styku strefy siłowni około 1m od przewidywanego przebiegu sieci.

4. WYMAGANIA OGÓLNE

Roboty powinny być prowadzone zgodnie z projektem budowlanym oraz zgodnie z instrukcjami techniczno –ruchowymi, określającymi wymagania bhp.

5. ZAGOSPODAROWANIE PLACU BUDOWY

Przed rozpoczęciem robót należy: wykonać:

- ogrodzenie placu budowy,
- wyznaczyć strefy niebezpieczne w obrębie budowy,

5.1 Ogrodzenie

Powinno tak być wykonane, aby nie stanowiło zagrożenia dla ludzi, wysokość ogrodzenia min. 150cm.

5.2. Drogi i przejścia – nie dotyczy

5.3. Strefy niebezpieczne

Strefa niebezpieczna nie może wynosić mniej niż 1/10 wysokości, z której mogą spadać materiały lub narzędzia, jednak nie mniej niż 6m w tej odległości powinny być ustawione bariery ochronne lub linki rozciągnięte na wysokości 110cm pomalowane farbą pomarańczową.

5.4. Składowanie materiałów niebezpiecznych -nie dotyczy

5.5. Prowadzenie robót w pobliżu linii elektrycznych - przez działkę nie przechodzi napowietrzna sieć elektroenergetyczna.

Zabrania się urządzania stanowisk pracy w pobliżu linii napowietrznych w odległości poziomej bliżej niż

-2m dla linii niskiego napięcia do 1kV

-5m dla linii 1kV do 15kV

-15m dla linii powyżej 30kV

5.6. Prowadzenie robót w pobliżu sieci podziemnych przez działkę przechodzą 2 nitki sieci wodociągowej w125 jako przyłącza do budynków na działkach nr 3/3 i nr 6/1 Prowadzenie robót ziemnych w pobliżu instalacji podziemnych, a także głębienie wykopów poszukiwawczych powinno odbywać się ręcznie.

6. ETAPY

Teren montażu urządzeń siłowni zewnętrznej i pozostałych urządzeń należy sprawdzić pod względem bezpieczeństwa przed rozpoczęciem robót.

7. ZALECENIA PODCZAS WYKONYWANIA ROBÓT BUDOWLANYCH

7.1. Ogólne Podczas wykonania robót pracownicy muszą być ubrani w odzież i obuwie robocze, Pracownicy muszą posiadać ważne badania lekarskie i być przeszkoleni pod względem BHP do wykonania powierzonych im prac. Sprzęt, jakim wykonane są roboty, musi być sprawny i odpowiednio konserwowany.

7.2. Odnosnie poszczególnych rodzajów robót budowlanych

Miejsca wykonywania robót budowlanych zabezpieczyć przed dostępem osób niepowołanych. W poszczególnych etapach robót budowlanych stosować przepisy ogólne i szczegółowe w zakresie bhp i ochrony zdrowia, jakie są wymagane przez Prawo Polskie.

8. ZAPEZPIECZENIE OSÓB WYKONUJĄCYCH ROBOTY BUDOWLANE

W trakcie prac budowlanych należy ściśle przestrzegać przepisów bhp, a w szczególności: osoba wykonująca prace budowlane, powinna być przeszkolona pod kątem bhp, powinna także posiadać odpowiednie uprawnienia wymagane przy wykonywanych przez nią pracach. Wszyscy powinni być wyposażeni w odpowiednią odzież roboczą.

9. PROWADZENIE BUDOWY – MONTAŻU

Prace budowlane należy prowadzić zgodnie z obowiązującymi przepisami BHP, Prawem Budowlanym, projektem budowlanym, pozwoleniem na budowę, wiedzą oraz sztuką budowlaną i pod nadzorem osób posiadających odpowiednie uprawnienia budowlane. Urządzenia Fitness i pozostałe montować zgodnie z wytycznymi producenta.

Opracowanie
arch. Zofia Adamek



IZBA ARCHITEKTÓW
RZECZYPOSPOLITEJ POLSKIEJ

DOLNOŚLĄSKA OKRĘGOWA IZBA ARCHITEKTÓW
OKRĘGOWA KOMISJA KWALIFIKACYJNA

Wrocław, dnia 12.06.2006 r.

DOIA-OKK/7131/10/05/193/06

DECYZJA

Na podstawie art. 12 ust. 1 pkt 1 i ust. 2, art. 13 ust. 1 pkt 1 i ust. 4, art. 14 ust. 1 pkt 1 ustawy z dnia 7 lipca 1994 r. - Prawo budowlane (tekst jednolity: Dz. U. z 2003 r. Nr 207, poz. 2016, z późn. zm.), art. 11 i art. 24 ust. 1 pkt 2 ustawy z dnia 15 grudnia 2000 r. o samorządach zawodowych architektów, inżynierów budownictwa oraz urbanistów (Dz. U. z 2001 r. Nr 5, poz. 42, z późn. zm.) oraz art. 104 i art. 107 § 1 i 4 ustawy z dnia 14 czerwca 1960 r. - Kodeks postępowania administracyjnego (tekst jednolity: Dz. U. z 2000 r. Nr 98, poz. 1071, z późn. zm.), w zw. z § 28 ust. 1 rozporządzenia Ministra Transportu i Budownictwa z dn. 28 kwietnia 2006r. w sprawie samodzielnych funkcji technicznych w budownictwie (Dz. U. z 2006 r. Nr 83, poz. 578)

stwierdza się, że

Pani mgr inż. arch. Zofia Agnieszka Piekarczyk

(tytuł zawodowy)

(imię lub imiona i nazwisko)

posiada odpowiednie wykształcenie techniczne i praktykę zawodową
i nadaje się Jej

UPRAWNIENIA BUDOWLANE

**w specjalności architektonicznej do projektowania bez ograniczeń
nr ewidencyjny 15/06/DOIA**

Decyzja niniejsza jako uwzględniająca w całości żądanie strony nie wymaga uzasadnienia.

Od decyzji niniejszej przysługuje Pani odwołanie do Krajowej Komisji Kwalifikacyjnej Izby Architektów za pośrednictwem Okręgowej Komisji Kwalifikacyjnej, która wydała decyzję. Odwołanie wnosi się w terminie 14 dni od dnia doręczenia niniejszej decyzji.

Włodzimierz Wilczewski

Przewodniczący OKK

Leszek Link

V-ce Przewodniczący OKK

Juliusz Modlinger

Sekretarz OKK

Elżbieta Cegielska

Członek OKK

Jerzy Chmiel

Członek OKK

Krzysztof Czerkas

Członek OKK

Wanda Grochocka

Członek OKK

Piotr Kociołek

Członek OKK

Jan Matkowski

Członek OKK

Otrzymują:

(podpisy członków Okręgowej Komisji Kwalifikacyjnej - z podaniem imienia i nazwiska oraz stanowiska (funkcji))

1. Strona (wnioskodawca): Pani Zofia Agnieszka Piekarczyk
ul. Skrzydlata 37/5, 54-129 Wrocław
2. Główny Inspektor Nadzoru Budowlanego
3. Dolnośląska Okręgowa Rada Izby Architektów
4. a.a.

Potwierdzam zgodność z oryginałem
Dnia 09.07.2006 podpis
mgr inż. arch. Zofia Agnieszka Piekarczyk
uprawnienia budowlane
do projektowania bez ograniczeń
w specjalności architektonicznej
nr ewid. 15/06/DOIA



IZBA ARCHITEKTÓW
RZECZYPOSPOLITEJ POLSKIEJ

Dolnośląska Okręgowa Rada Izby Architektów RP

ZAŚWIADCZENIE - ORYGINAŁ
(wypis z listy architektów)

Dolnośląska Okręgowa Rada Izby Architektów RP zaświadcza, że:

mgr inż. arch. Zofia Agnieszka Adamek

posiadająca kwalifikacje zawodowe do pełnienia samodzielnych funkcji technicznych w budownictwie w specjalności architektonicznej i w zakresie posiadanych uprawnień nr **15/06/DOIA**, jest wpisana na listę członków Dolnośląskiej Okręgowej Izby Architektów RP pod numerem: **DS-1105**.

Członek czynny od: 26-09-2006 r.

Data i miejsce wygenerowania zaświadczenia: 01-02-2021 r. Wrocław.

Zaświadczenie jest ważne do dnia: **30-06-2022 r.**

Podpisano elektronicznie w systemie informatycznym Izby Architektów RP przez:
Anna Kościuk, Przewodnicząca Okręgowej Rady Izby Architektów RP.

Nr weryfikacyjny zaświadczenia:

DS-1105-BAD9-4592-3Y74-341E

Dane zawarte w niniejszym zaświadczeniu można sprawdzić podając nr weryfikacyjny zaświadczenia w publicznym serwisie internetowym Izby Architektów: www.izbaarchitektow.pl lub kontaktując się bezpośrednio z właściwą Okręgową Izbą Architektów RP.

OPIS TECHNICZNY PROJEKTU ZAGOSPODAROWANIA TERENU SIŁOWNI ZEWNĘTRZNEJ W MIEJSCOWOŚCI KRÓLÓW

PODSTAWA OPRACOWANIA

Zlecenie Inwestora

Wizja lokalna w terenie

Zgłoszenie

Art. 20 ust. 1 Ustawa z dnia 07-07-1994 Prawo budowlane (Dz. U. 2019 poz. 217 z późn. zm.)

Rozporządzenie Ministra Infrastruktury z dnia 12 kwietnia 2002 r. w sprawie warunków technicznych, jakim powinny odpowiadać budynki i ich usytuowanie (Dz. U. z 7 czerwca 2019 Nr 75, poz. 1065 z późn. zmianami)

PRZEDMIOT INWESTYCJI ORAZ ETAPY REALIZACJI

Inwestycja obejmuje budowę strefy siłowni zewnętrznej w miejscowości Królów w gminie Trzebiel –jednoetapowo, instalację urządzeń Fitness oraz ławostół, tablicy informacyjnej z regulaminem siłowni zewnętrznej, kosza parkowego na śmieci.

ISTNIEJĄCY STAN ZAGOSPODAROWANIA TERENU

Opracowywany teren obejmuje centralno- wschodnią część działki nr 3/5, która stanowi własność gminy Trzebiel i jest terenem rekreacyjnym dla mieszkańców wsi Królów. Teren jest zagospodarowany. Po lewej stronie od wejścia (wjazdu) na teren działki znajduje się istniejący plac zabaw za nim wiata. Po lewej stronie znajduje się teren z bramkami wyznaczającymi boisko do gry w piłkę nożną (część północna działki). Wzdłuż granicy z drogą wewnętrzną, działka nr 295 przebiega sieć wodociągowa w125. Sieć – przyłączy, przebiega także przez środek działki i przez północną część działki zasilając w wodę działki sąsiednie nr 3/3 i nr 6/1 z zabudową mieszkalno-zagrodową. Teren od drogi, działka nr 295, nie jest oddzielony ogrodzeniem. Działka od strony południowej graniczy z działką nr 3/6 zabudowaną budynkiem usługowym (obecnie nie użytkowanym). Część działki przeznaczonej pod urządzenia siłowni stanowi płaską powierzchnię porośniętą trawą, obok znajduje się istniejący plac zabaw, i altana. Po stronie zachodnio południowej znajduje się ciek wodny. Od strony północnej działka objęta opracowaniem graniczy z rzeczką Trzebną (dz. nr 349/8)

OPIS PROJEKTU ZAGOSPODAROWANIA TERENU

Inwestycja obejmuje projekt zagospodarowania strefy siłowni zewnętrznej tzn. rozplanowanie i umieszczenie gotowych elementów Fitness takich jak: orbitrek, prasa ręczna, wahadło, jeździec, narciarz, twister, oraz urządzeń komunalnych jak tablica z regulaminem siłowni, ławostół, kosz na śmieci. Wymiary strefy siłowni zewnętrznej wynosić będą ok. 16.5 mx 12m t.j. ok. 133m². Powierzchnia bezpieczna tzn. swobodnego upadku zajmowana przez urządzenia fitness wynosić będzie ok. 88,26m². Nawierzchnia zostanie przykryta nawierzchnią bezpieczną zgodnie z normą PN-EN1176:2009 dopuszczającą nawierzchnię amortyzującą upadek. W strefie siłowni zewnętrznej zostanie zamontowany regulamin określający zasady i warunki korzystania z siłowni zewnętrznej. Rozmieszczenie poszczególnych elementów na części działki nr 3/5 na rys.01 zagospodarowania terenu w skali 1:500 i na rys.02 rozmieszczenia urządzeń w skali 1:100

CHARAKTER TERENU

Teren o charakterze płaskim w miejscu projektowanej strefy siłowni zewnętrznej Elementy fitness zostaną rozmieszczone w centralno –wschodniej części działki na płaskim podłożu w odpowiednich odległościach od siebie i w bezpiecznej odległości od korony istniejącego drzewa liściastego (dąb) znajdującego się na działce, jak również w odpowiednich odległościach od istniejącej strefy placu zabaw, drogi wewnętrznej i innych elementów zagospodarowania terenu. Od północy granicę strefy będzie wyznaczać istniejący plac zabaw z wiatą od wschodu granica działki . Poziom terenu 137,20m npm średnia rzędna terenu na projektowanej strefie siłowni zewnętrznej.

ODDZIAŁYWANIE INWESTYCJI NA ŚRODOWISKO

Strefa sportowo –rekreacyjna siłowni zewnętrznej ze względu na gabaryty i zamontowane na nim urządzenia, jak i zastosowane rozwiązania technologiczne i techniczne nie będzie niekorzystnie oddziaływać na otoczenie i środowisko przyrodnicze.

ZESTAWIENIE POWIERZCHNI

POWIERZCHNIA DZIAŁKI	2956m ²
POWIERZCHNIA STREFY SIŁOWNI ZEWNĘTRZNEJ	132,4m ²
W tym powierzchnia pod urządzenia fitness	88,26m ²
pod urządzenia komunalne	29,54m ²
RAZEM powierzchnia bezpieczna	117,8m ²

INFORMACJA O OBSZARZE ODDZIAŁYWANIA OBIEKTU

Urządzenia fitness, sportowo–rekreacyjne, szt.6 wolnostojące i towarzyszące szt.3 o wymiarach od 0,6m szer. do 0,8m długość i wysokości do 1,8m przeznaczone będą w całości dla potrzeb mieszkańców. Urządzenia wykonane ze stali, elementów z tworzyw sztucznych, materiałów spiekanych oraz precyzyjnych elementów metalowych poddawanych obróbce plazmowej. Zostaną usytuowane w części północno wschodniej działki nr 3/5 objętej wnioskiem. Siłownia zewnętrzna będzie zajmować powierzchnię 132,4m². Działka nie posiada ogrodzenia od strony drogi natomiast jest odgradzona od działek mieszkalnych ogrodzeniem ażurowym. Urządzenia siłowni zewnętrznej zostaną zainstalowane w odległości min. 4m od granicy z działką nr 3/3 w odległości Od północy działka objęta wnioskiem graniczy z rzeczką Trzebną działka nr 349/8 Działkę otaczają działki rolne i z zabudową jednorodziną. Droga, z której odbywa się dostęp do strefy sportowo -rekreacyjnej ma nawierzchnię gruntową. Urządzenia siłowni zewnętrznej usytuowane w ten sposób, aby nie kolidowały z istniejącą strefą placu zabaw, istniejącej wiaty, z dala od drzewa, i po nad 6m od cieków, w bezpiecznej odległości od siebie. Z zachowaniem strefy upadku. Przed montażem urządzeń należy przyciąć nawierzchnię trawiastą. Szczegółowe usytuowanie umiejscowienia elementów sportowo rekreacyjnych pokazano na rys. 02 rozmieszczenia urządzeń skala 1:100.

WNIOSEK oddziaływanie obiektu, strefy siłowni zewnętrznej na działce nr 3/5 w miejscowości Królów będzie ograniczać się wyłącznie do granic wydzielonej części w/w działki przeznaczonej pod strefę siłowni zewnętrznej.

Opracowała: mgr inż. arch. Zofia Adamek

OZNACZENIA:

- 1 PROJEKTOWANE URZĄDZENIE
TABLICA Z REGULAMINEM SIŁOWNI ZEWNĘTRZNEJ
ZE STREFĄ SWOBODNEGO UPADKU 75
- 2 PROJEKTOWANE URZĄDZENIE
SIŁOWNIA ZEWNĘTRZNA - ORBITREK
ZE STREFĄ SWOBODNEGO UPADKU
- 3 PROJEKTOWANE URZĄDZENIE
SIŁOWNIA ZEWNĘTRZNA - PRASA RĘCZNA
ZE STREFĄ SWOBODNEGO UPADKU
- 4 PROJEKTOWANE URZĄDZENIE
SIŁOWNIA ZEWNĘTRZNA - WAHADŁO
ZE STREFĄ SWOBODNEGO UPADKU
- 5 PROJEKTOWANE URZĄDZENIE
SIŁOWNIA ZEWNĘTRZNA - JEZDZIEC
ZE STREFĄ SWOBODNEGO UPADKU
- 6 PROJEKTOWANE URZĄDZENIE
SIŁOWNIA ZEWNĘTRZNA - NARCIAŃZ
ZE STREFĄ SWOBODNEGO UPADKU
- 7 293/1 PROJEKTOWANE URZĄDZENIE
SIŁOWNIA ZEWNĘTRZNA - TWISTER
ZE STREFĄ SWOBODNEGO UPADKU
- 8 KOSZ NA ŚMIECI
- 9 PROJEKTOWANE URZĄDZENIE
ŁAWKOSTÓŁ
ZE STREFĄ SWOBODNEGO UPADKU

LEGENDA:

- 1
- 2
- 3/5
- 137.23
- 254/14
- w 125
- 137.12
- 137.11
- 137.65
- 137.73
- 293/2
- 138.45
- 136.58

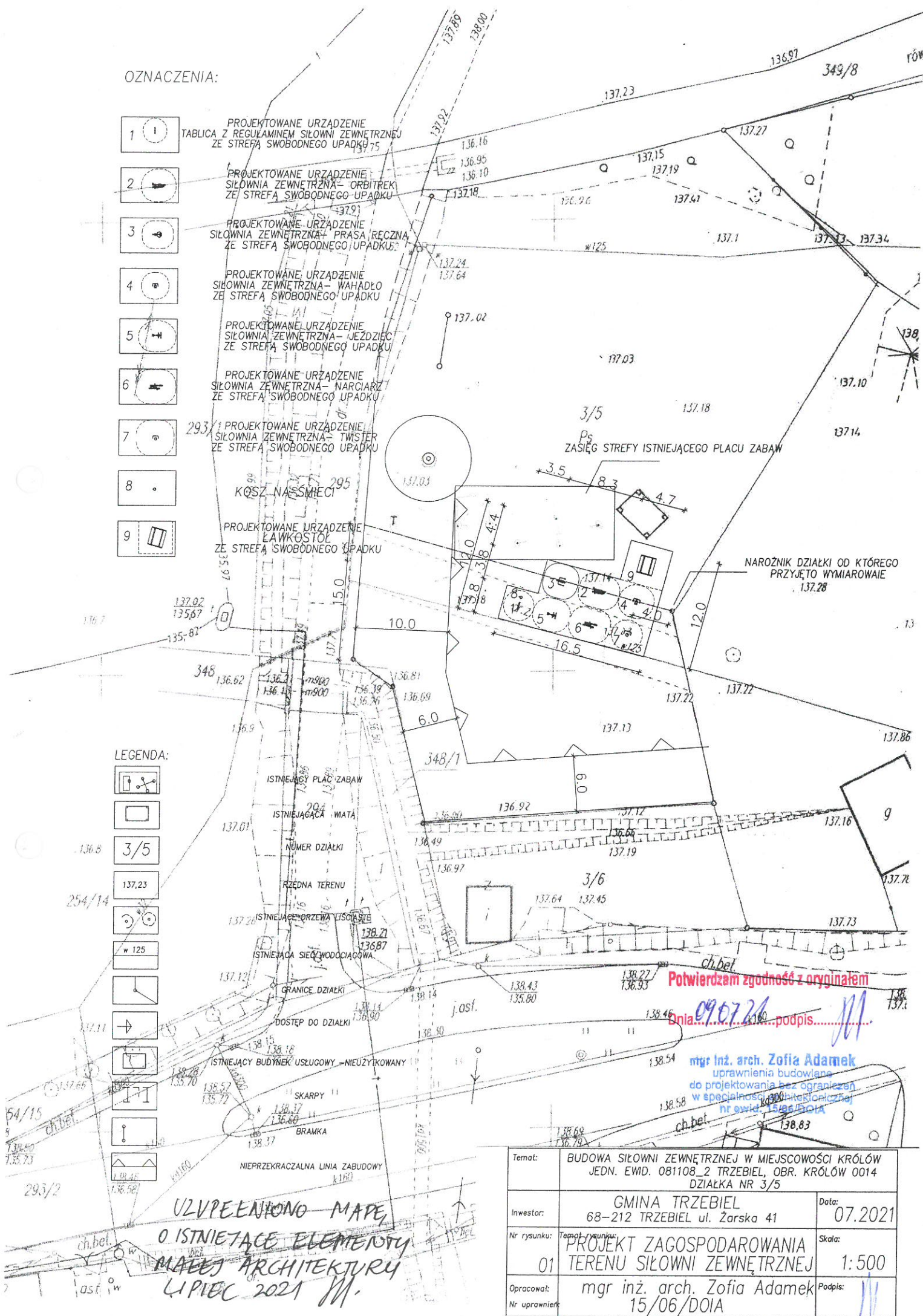

Potwierdzam zgodność z oryginałem

Dnia 09.07.2021 podpis.....

mgr inż. arch. Zofia Adamek
uprawnienia budowlane
do projektowania bez ograniczeń
w specjalności architektura
nr świad. 15485/DOJA

UZUPEENIONO MAPĘ
O ISTNIEJĄCE ELEMENTY
MAPY ARCHITEKTURY
LIPIEC 2021

Temat:	BUDOWA SIŁOWNI ZEWNĘTRZNEJ W MIEJSCOWOŚCI KRÓLÓW JEDN. EWID. 081108_2 TRZEBIEL, OBR. KRÓLÓW 0014 DZIAŁKA NR 3/5	
Investor:	GMINA TRZEBIEL 68-212 TRZEBIEL ul. Żarska 41	Data: 07.2021
Nr rysunku:	01	Skala: 1:500
Opracował:	mgr inż. arch. Zofia Adamek	Podpis:
Nr uprawnień:	15/06/DOJA	

Tworzywa sztuczne

Stosowane w bezobsługowych łożyskach ślizgowych, nie korodują, cicho pracują. Uchwyty z antypoślizgowego materiału, poprawa komfortu, zwiększenie przyczepności, odporność na działanie czynników atmosferycznych. przeguby z ograniczeniem wychyłu, zabezpieczenia na końcówkach drążków wykonane z tworzywa sztucznego oraz stopnice o antypoślizgowym profilu, zaślepki, końcówki rur zabezpieczenia.

Szczegółowe rozwiązania konstrukcyjne poszczególnych urządzeń siłowni zewnętrznej z zastosowaniem określonych materiałów wg rysunków kart technicznych Rys.1-Rys.9

6. ROBOTY WYKOŃCZENIOWE

Kolorystyka wg metryki poszczególnych zestawów i urządzeń producenta.

Uwaga: wszystkie urządzenia muszą być wykonane z bezpiecznych tworzyw i materiałów, zgodnie z grupą norm na urządzenia siłowni zewnętrznych PN-EN 16630:2015, PN-EN 1176-1:2009 oraz PN-EN 1176-7:2009. warunkami bezpieczeństwa i specyfikacją techniczną, Nawierzchnia pod urządzeniami wykonana zgodnie z normą PN-EN 1177. Urządzenia powinny posiadać odpowiedni i aktualny certyfikat poświadczający, że siłownie na powietrzu spełniają wymogi bezpieczeństwa zawarte w tych normach. Dopuszczalna waga ćwiczącego to 150 kg.

7. INSTALACJE

Nie dotyczy

8. OCHRONA P. POŻ.

Do ochrony przeciwpożarowej wykorzystuje się istniejące hydranty zewnętrzne.

8.a. Powierzchnia, parametry

Powierzchnia użytkowa strefy siłowni zewnętrznej wynosi 132,4m² z tego urządzenia zajmują powierzchnię bezpieczną 88,26m² tzw. bezpiecznego upadku. Urządzenia komunalne 29,54m² razem 117,8m².

Parametry poszczególnych urządzeń siłowni zewnętrznej:

orbitrek załącznik- rys.2

- Wymiary urządzenia : 1430x650x1540mm
- Strefa użytkowania: 4430x3650mm
- Wysokość upadkowa: poniżej 600mm
- Głębokość fundamentowania: 700mm
- Przeznaczone dla użytkowników: powyżej 1400 mm wzrostu

prasa ręczna załącznik- rys.3

- Wymiary urządzenia : 900x780x1820mm
- Strefa użytkowania: 3900x3780mm
- Wysokość upadkowa: poniżej 600mm
- Głębokość fundamentowania: 600mm
- Przeznaczone dla użytkowników: powyżej 1400 mm wzrostu

OPIS TECHNICZNY DO PROJEKTU BUDOWLANEGO STREFY SIŁOWNI ZEWNĘTRZNEJ W KRÓLOWIE

1. PODSTAWY FORMALNE OPRACOWANIA

- Zlecenie inwestora
- Wizja lokalna w terenie
- Zgłoszenie
- Oświadczenie o dysponowaniu nieruchomością na cele budowlane
- Projekt opracowano w oparciu o obowiązujące normy i przepisy budowlane bez odstępstw

2. PRZEZNACZENIE I PROGRAM UŻYTKOWY

Projektuje się budowę strefy siłowni zewnętrznej Umieszczenie urządzeń typu fitness i urządzeń komunalnych Siłownia zewnętrzna ma na celu realizację potrzeby poprawienia aktywności fizycznej na świeżym powietrzu mieszkańców. Dorośli i młodzież powyżej 14 roku życia oraz dzieci powyżej 1,4m wzrostu pod opieką dorosłych będą mogli rozwijać swoją sprawność fizyczną, odstresować się zadbać o kondycję i zdrowie, dobrze się przy tym bawiąc i integrując się. Szczegółowe przeznaczenie poszczególnych elementów siłowni zewnętrznej i elementów komunalnych w kartach technicznych Rys. 1- Rys. 9. Urządzenia spełniają normy bezpieczeństwa i posiadają odpowiednie certyfikaty.

3. PODSTAWOWE PARAMETRY INWESTYCJI

Wysokość poszczególnych elementów	od 0,6m do 1,8m
Długość całej strefy siłowni zewnętrznej	16,45m
Szerokość	12m
Powierzchnia całej strefy siłowni	132,4m ²
Powierzchnia bezpieczna pod urządzenia	117,8m ²
W tym pod urządzenia fitness	88,26m ²
Urządzenia komunalne	29,54m ²

4. CHARAKTERYSTYKA OBIEKTU

Projektuje się zagospodarowanie terenu siłownią zewnętrzną i stworzenie strefy rekreacyjno -sportowej o wymiarach bazowych 16,5m x12m, na której zostaną zainstalowane urządzenia siłowni zewnętrznej takie jak: orbit rek, prasa ręczna wahadło, jeździec, narciarz, twister. Urządzenia zbudowane z elementów metalowych, rur i profili stalowych tworzyw sztucznych (zaślepki i końcówki rur) z elementami metalowymi ocynkowanymi lub malowanymi. Widoki urządzeń ich kolorystyka, podstawowe wymiary i strefa bezpieczeństwa wg załączonych rysunków.

5. KONSTRUKCJA -ELEMENTY

Stal

Rury stalowe ocynkowane, dwukrotnie malowane proszkowo, nierdzewne. Poddawane kontroli jakości dwukrotnie. Elementy stalowe, okucia, stopy stalowe, wykonane ze stali węglowej konstrukcyjnej materiały spiekane oraz precyzyjne elementy metalowe poddawane obróbce plazmowej.

wahadło załącznik- rys.4

- Wymiary urządzenia : 640x800x1450mm
- Strefa użytkowania: 3800x3640mm
- Wysokość upadkowa: poniżej 600mm
- Głębokość fundamentowania: 700mm
- Przeznaczone dla użytkowników: powyżej 1400 mm wzrostu

jeździec załącznik- rys.5

- Wymiary urządzenia : 1100x600x1100mm
- Strefa użytkowania: 4100x3600mm
- Wysokość upadkowa: poniżej 600mm
- Głębokość fundamentowania: 600mm
- Przeznaczone dla użytkowników: powyżej 1400 mm wzrostu

narciarz, załącznik –rys.6

Wymiary urządzenia : 1050x700x1770mm

- Strefa użytkowania: 4050x3600mm
- Wysokość swobodnego upadku: poniżej 600mm
- Głębokość fundamentowania: 600mm
- Przeznaczone dla użytkowników: powyżej 1400 mm wzrostu

twister załącznik- rys.7

- Wymiary urządzenia : 630x800x1450mm
- Strefa użytkowania: 3630x3800mm
- Wysokość upadkowa: poniżej 600mm
- Głębokość fundamentowania: 700mm
- Przeznaczone dla użytkowników: powyżej 1400 mm wzrostu

Urządzenia posiadają Certyfikaty zgodności jakości i Bezpieczeństwa wystawione w akredytowanym procesie certyfikacji gwarantują zgodność urządzeń z normą bezpieczeństwa PN-EN 16630:2015-06.

Ponadto strefa siłowni zewnętrznej zostanie wyposażona w następujące elementy:

tablica informacyjna załącznik -rys. 1

- Wymiary urządzenia : 345x52x2000mm
- Głębokość fundamentowania: 500mm

kosz na śmieci załącznik- rys. 8

- Wymiary urządzenia : 382x307x955mm
- Głębokość fundamentowania: 500mm

Ławostół załącznik -rys. 9

- Wymiary urządzenia : 1960x 1660x800mm
- Strefa użytkowania: 3700x4900mm
- Obowiązująca Norma Polska: pośrednio PN-EN 1176-1:2009

8.b. Odległość od obiektów sąsiadujących:

Strefa sportowo- rekreacyjna usytuowana zostanie w północno- zachodniej części działki. Urządzenia zostaną zamontowane w odległości bezpiecznej od koron istniejących drzew. Podstawowe wymiary obiektów oraz usytuowanie ze strefami bezpieczeństwa pokazano na rys.01 zagospodarowania terenu na mapie sytuacyjno – wysokościowej w skali 1:500 i na rys. 02 rozmieszczenie urządzeń w skali 1:100

8.c Parametry pożarowe występujących substancji palnych:

W projekcie przewidziano materiały niepalne lub trudno zapalne.

9. WARUNKI DOTYCZĄCE BHP

Zalecenia ogólne

Podczas wykonania robót pracownicy muszą być ubrani w odzież i obuwie robocze,. Pracownicy muszą posiadać ważne badania lekarskie i być przeszkoleni pod względem BHP do wykonania powierzonych im prac. Sprzęt, jakim wykonane są roboty, musi być sprawny i odpowiednio konserwowany.
Teren wykonania roboty na czas montażu oznakować.

Opracowanie
arch. Zofia Adamek

KARTA TECHNICZNA – urządzenie komunalne

TABLICA INFORMACYJNA,

DANE PODSTAWOWE

- > Wymiary urządzenia (DxSZxW): 345x52x2000mm
- > Głębokość fundamentowania: 500mm
- > Obowiązująca Norma Polska: pośrednio PN-EN 1176-1 : 2009

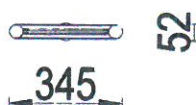

TECHNOLOGIA WYKONANIA

- > Konstrukcja – rura stalowa okrągła $\varnothing 42,4\text{mm}$
- > Wypełnienie – płyta PCV, nadpisy wykonane w technice sitodruku
- > Elementy metalowe cynkowane kąpielowo i malowane proszkowo
- > Połączenia spawane, oraz skręcane za pomocą śrub maszynowych
- > Końcówki rur oraz śruby zabezpieczono zaślepkami plastikowymi

SPOSÓB MONTAŻU

- > Na terenie wolnym od przeszkód podziemnych i nadziemnych, o powierzchni bez spadków
- > Urządzenie fundamentowane na mokro, beton klasy C 12/15

PRZEZNACZENIE URZĄDZENIA

- > Tablica informacyjna do umieszczenia instrukcji użytkowania lub innych treści, przeznaczony do montażu zewnętrznego.



Rys. 1

KARTA TECHNICZNA - Urządzenie Fitness

ORBITREK,

PRZEZNACZENIE URZĄDZENIA

- > Uaktywnia górne i dolne partie mięśni.
- > Wpływa na pracę układu oddechowego i układu krążenia.
- > Poprawia kondycję fizyczną, redukuje tkankę tłuszczową, zwiększa wytrzymałość organizmu i modeluje sylwetkę.

SPOSÓB UŻYTKOWANIA

- > Stań na stopnicach.
- > Chwyć dłońmi pionowe żółte drążki.
- > Delikatnie zegnij ręce w łokciu i wyprostuj się.
- > Płynnym ruchem (imitującym spacer) poruszaj nogami w tył i w przód, jednocześnie przyciągając i odpychając uchwyty.
- > W przypadku wystąpienia bólu lub zawrotów głowy NATYCHMIAST PRZERWIJ ĆWICZENIE!

UWAGA

- > Przed rozpoczęciem ćwiczeń Użytkownik powinien być odpowiednio rozgrzany!
- > Producent nie odpowiada za urazy powstałe z wyniku niewłaściwego użytkowania!

TECHNOLOGIA WYKONANIA

- > Konstrukcja nośna – rura stalowa okrągła $\varnothing 88,9\text{mm}$ oraz $\varnothing 76,3\text{mm}$
- > Elementy ruchome – rura stalowa okrągła $\varnothing 60,3\text{mm}$ oraz $\varnothing 42,4\text{mm}$
- > Uchwyty – rura stalowa okrągła $\varnothing 42,4\text{mm}$ z gumową rękojeścią
- > Osie i łożyskowanie – bezobstugowa łożyska kulkowe
- > Stopnice – stal nierdzewna
- > Elementy metalowe cynkowane kąpielowo i malowane proszkowo
- > Połączenia spawane oraz skręcane za pomocą śrub maszynowych
- > Końcówki rur oraz śruby zabezpieczone plastikowymi zaślepkami

SPOSÓB MONTAŻU

- > Na terenie wolnym od przeszkód podziemnych i nadziemnych o powierzchni bez spadków
- > Podstawa stalowa fundamentowana na mokro, beton klasy C 12/15
- > Urządzenie przykręcane do podstawy po osiągnięciu odpowiedniej nośności fundamentu

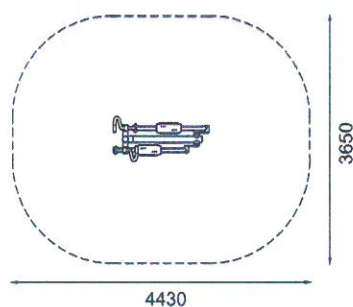
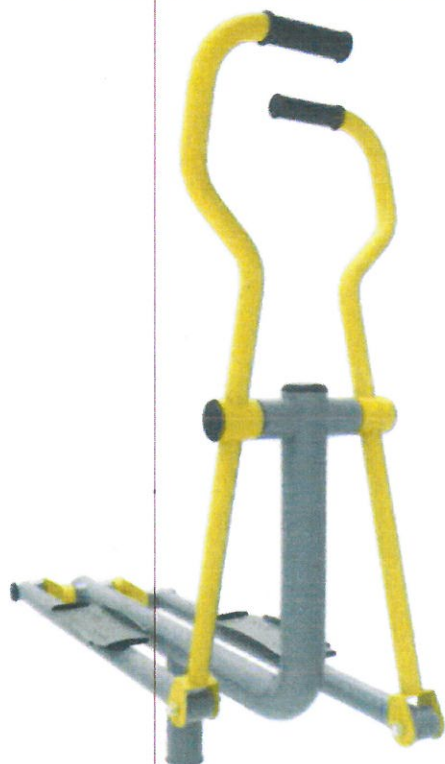

Wymiary urządzenia: **1430x650x1540 [D-S-W]**

Wymiary strefy: **4430x3650**

Rys. 2

KARTA TECHNICZNA - Urządzenie Fitness

PRASA RĘCZNA,

PRZEZNACZENIE URZĄDZENIA

- > Wzmacnia mięśnie klatki piersiowej i ramion.

SPOSÓB UŻYTKOWANIA

- > Siądź na siedzisku.
- > Oprzyj o nie plecy.
- > Rękoma chwyć drążki.
- > Wypchnij drążki przed siebie. Nie blokuj łokci.
- > Powróć do pozycji wyjściowej.
- > W przypadku wystąpienia bólu lub zawrotów głowy NATYCHMIAST PRZERWIJ ĆWICZENIE!

UWAGA

- > Przed rozpoczęciem ćwiczeń Użytkownik powinien być odpowiednio rozgrzany!
- > Producent nie odpowiada za urazy powstałe z wyniku niewłaściwego użytkowania!

TECHNOLOGIA WYKONANIA

- > Konstrukcja nośna – rura stalowa okrągła $\varnothing 88,9\text{mm}$ oraz $\varnothing 60,3\text{mm}$
- > Elementy ruchome – rura stalowa okrągła $\varnothing 42,4\text{mm}$
- > Zawiesia – bezobsługowa łożyska kulkowe
- > Siedzisko i oparcie – blacha stalowa, maszynowo profilowana
- > Elementy metalowe cynkowane kąpielowo i malowane proszkowo
- > Połączenia spawane oraz skręcane za pomocą śrub maszynowych
- > Końcówki rur oraz śruby zabezpieczone plastikowymi zaślepkami

SPOSÓB MONTAŻU

- > Na terenie wolnym od przeszkód podziemnych i nadziemnych o powierzchni bez spadków
- > Podstawa stalowa fundamentowana na mokro, beton klasy C 12/15
- > Urządzenie przykręcane do podstawy po osiągnięciu odpowiedniej nośności fundamentu

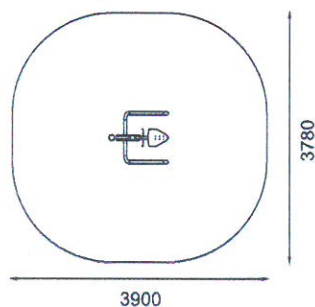

Wymiary urządzenia: **900x780x1820 [D-S-W]**

Wymiary strefy: **3900x3780**

KARTA TECHNICZNA - Urządzenie Fitness

WAHADŁO,

PRZEZNACZENIE URZĄDZENIA

- > Angażuje dolne partie ciała, wzmacnia kręgosłup oraz mięśnie brzucha i bioder.
- > Wpływa rozluźniająco, a dodatkowo rozwija zmysł równowagi.
- > Poprawia jakość pracy i rozwija koordynację ruchową.

SPOSÓB UŻYTKOWANIA

- > Stopami stań na podstopnicy.
- > Obiema dłońmi chwyć poziomy drążek.
- > Za pomocą mięśni nóg i brzucha wprowadź ciało w ruch wahadłowy (prawo-lewo).
- > Stopniowo zwiększaj kąt wychylenia.
- > W przypadku wystąpienia bólu lub zawrotów głowy NATYCHMIAST PRZERWIJ ĆWICZENIE!

UWAGA

- > Przed rozpoczęciem ćwiczeń Użytkownik powinien być odpowiednio rozgrzany!
- > Producent nie odpowiada za urazy powstałe z wyniku niewłaściwego użytkownika!

TECHNOLOGIA WYKONANIA

- > Konstrukcja nośna – rura stalowa okrągła $\varnothing 88,9\text{mm}$ oraz $\varnothing 76,3\text{mm}$
- > Element ruchomy – rura stalowa okrągła $\varnothing 60,3\text{mm}$
- > Uchwyty – rura stalowa okrągła $\varnothing 42,4\text{mm}$ z gumową rękojeścią
- > Przegub – bezobsługowa łożyska kulkowe
- > Stopnica – blacha stalowa z zabezpieczeniem antypoślizgowym
- > Elementy metalowe cynkowane kąpielowo i malowane proszkowo
- > Połączenia spawane oraz skręcane za pomocą śrub maszynowych
- > Końcówki rur oraz śruby zabezpieczone plastikowymi zaślepkami

SPOSÓB MONTAŻU

- > Na terenie wolnym od przeszkód podziemnych i nadziemnych o powierzchni bez spadków
- > Podstawa stalowa fundamentowana na mokro, beton klasy C 12/15
- > Urządzenie przykręcane do podstawy po osiągnięciu odpowiedniej nośności fundamentu

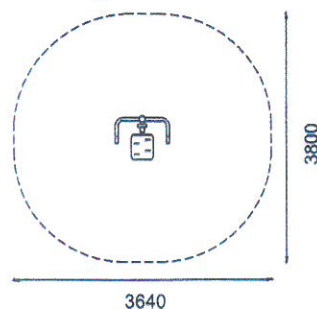

Wymiary urządzenia: **640x800x1450** [D-S-W]

Wymiary strefy: **3640x3800**

Rys. 4

KARTA TECHNICZNA - Urządzenie Fitness

JEŹDZIEC

PRZEZNACZENIE URZĄDZENIA

- > Uaktywnia mięśnie łydek, ud, pośladków, brzucha, pleców i ramion.
- > Kształtuje masę mięśniową, pomaga spalić tkankę tłuszczową oraz zwiększa siłę i wytrzymałość ćwiczącego.
- > Zwiększa wydolność układu oddechowo-kръżeniowego.

SPOSÓB UŻYTKOWANIA

- > Usiądź na siedzisku.
- > Stopy oprzyj na podstopnicach.
- > Rękami chwyć drążki.
- > Wyprostuj nogi i jednocześnie przyciągnij do siebie uchwyty.
- > Wróć do pozycji wyjściowej.
- > W przypadku wystąpienia bólu lub zawrotów głowy NATYCHMIAST PRZERWIJ ĆWICZENIE!

UWAGA

- > Przed rozpoczęciem ćwiczeń Użytkownik powinien być odpowiednio rozgrzany!
- > Producent nie odpowiada za urazy powstałe z wyniku niewłaściwego użytkowania!

TECHNOLOGIA WYKONANIA

- > Konstrukcja nośna – rura stalowa okrągła $\varnothing 88,9\text{mm}$
- > Element ruchomy – rura stalowa 60,3mm i 42,4mm
- > Uchwyty – rura stalowa okrągła $\varnothing 33,7\text{mm}$
- > Przegub – bezobsługowa łożyska kulkowe
- > Stopnica – blacha stalowa z zabezpieczeniem antypoślizgowym
- > Elementy metalowe cynkowane kąpielowo i malowane proszkowo
- > Połączenia spawane oraz skręcane za pomocą śrub maszynowych nierdzewnych
- > Końcówki rur oraz śruby zabezpieczone plastikowymi zaślepkami

SPOSÓB MONTAŻU

- > Na terenie wolnym od przeszkód podziemnych i nadziemnych o powierzchni bez spadków
- > Podstawa stalowa fundamentowana na mokro, beton klasy C 12/15
- > Urządzenie przykręcane do podstawy po osiągnięciu odpowiedniej nośności fundamentu

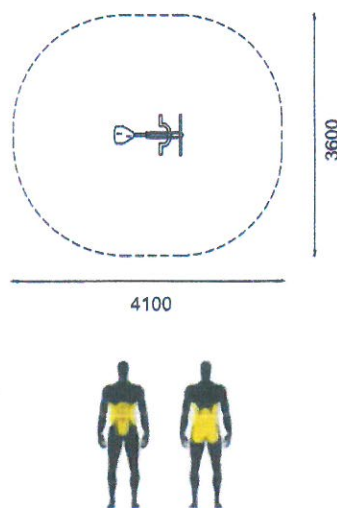

Wymiary urządzenia: 1100x600x1100

Wymiary strefy: 4100x3600

Rys. 5

KARTA TECHNICZNA - Urządzenie Fitness

NARCIARZ,

PRZEZNACZENIE URZĄDZENIA

- > Kształtuje mięśnie ramion, grzbietu, bioder, brzucha i kończyn dolnych.
- > Przyspiesza spalanie tkanki tłuszczowej, jednocześnie poprawiając ogólną sprawność fizyczną i samopoczucie.
- > Zwiększa muskulaturę ciała

SPOSÓB UŻYTKOWANIA

- > Umieść stopy w podstopnicach.
- > Połóż dłonie na drążkach.
- > Dobierz optymalną wysokość uchwytu.
- > Wykonuj naprzemienne płynne ruchy nóg i rąk w tył oraz w przód.
- > Stopniowo zwiększaj prędkość ruchów.
- > W przypadku wystąpienia bólu lub zawrotów głowy NATYCHMIAST PRZERWIJ ĆWICZENIE!

UWAGA

- > Przed rozpoczęciem ćwiczeń Użytkownik powinien być odpowiednio rozgrzany!
- > Producent nie odpowiada za urazy powstałe z wyniku niewłaściwego użytkowania!

TECHNOLOGIA WYKONANIA

- > Konstrukcja nośna – rura stalowa okrągła $\varnothing 88,9\text{mm}$ oraz $\varnothing 76,3\text{mm}$
- > Elementy ruchome – rura stalowa okrągła $\varnothing 60,3\text{mm}$ oraz $\varnothing 42,4\text{mm}$
- > Uchwyty – rura stalowa okrągła $\varnothing 42,4\text{mm}$ z gumową rękojęścią
- > Osie i łożyskowanie – bezobsługowa łożyska kulkowe
- > Stopnice – blacha stalowa z zabezpieczeniem antypoślizgowym
- > Elementy metalowe cynkowane kąpielowo i malowane proszkowo
- > Połączenia spawane oraz skręcane za pomocą śrub maszynowych
- > Końcówki rur oraz śruby zabezpieczone plastikowymi zaślepkami

SPOSÓB MONTAŻU

- > Na terenie wolnym od przeszkód podziemnych i nadziemnych o powierzchni bez spadków
- > Podstawa stalowa fundamentowana na mokro, beton klasy C 12/15
- > Urządzenie przykręcane do podstawy po osiągnięciu odpowiedniej nośności fundamentu

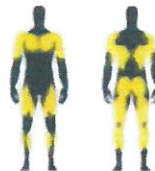
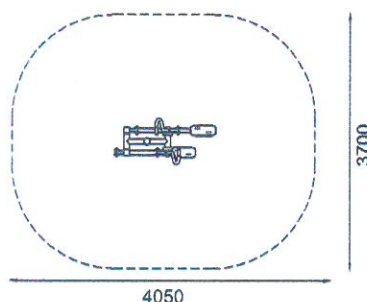

Wymiary urządzenia: **1050x700x1770 [D-S-W]**

Wymiary strefy: **4050x3700**

Rys. 6

KARTA TECHNICZNA - Urządzenie Fitness

TWISTER,

PRZEZNACZENIE URZĄDZENIA

- > Aktywizuje stawy biodrowe i kręgosłup lędźwiowy.
- > Uruchamia i wzmacnia mięśnie brzucha, rzeźbi sylwetkę i poprawia wygląd talii, ud, pośladków.
- > Pomaga w spalaniu zbędnej tkanki tłuszczowej.

SPOSÓB UŻYTKOWANIA

- > Stań na okrągłej podstopnicy.
- > Dłonią chwyć gumowe uchwyty
- > Lekko ugnij nogi w kolanach.
- > Wykonuj jednostajne, skrętne ruchy bioder – na prawo i lewo
- > W przypadku wystąpienia bólu lub zawrotów głowy NATYCHMIAST PRZERWIJ ĆWICZENIE!

UWAGA

- > Przed rozpoczęciem ćwiczeń Użytkownik powinien być odpowiednio rozgrzany!
- > Producent nie odpowiada za urazy powstałe z wyniku niewłaściwego użytkownika!

TECHNOLOGIA WYKONANIA

- > Konstrukcja nośna – rura stalowa okrągła $\varnothing 88,9\text{mm}$ oraz $\varnothing 60,3\text{mm}$
- > Uchwyt – rura stalowa okrągła $\varnothing 42,4\text{mm}$ z gumową rękojeścią
- > Element obrotowy – blacha stalowa 8mm mocowana do rury stalowej okrągłej $\varnothing 76,1\text{mm}$
- > Oś i łożyskowanie – bezobsługowa łożyska kulkowe
- > Elementy metalowe cynkowane kąpielowo i malowane proszkowo
- > Połączenia spawane oraz skręcane za pomocą śrub maszynowych
- > Końcówki rur oraz śruby zabezpieczone plastikowymi zaślepkami

SPOSÓB MONTAŻU

- > Na terenie wolnym od przeszkód podziemnych i nadziemnych o powierzchni bez spadków
- > Podstawa stalowa fundamentowana na mokro, beton klasy C 12/15
- > Urządzenie przykręcane do podstawy po osiągnięciu odpowiedniej nośności fundamentu

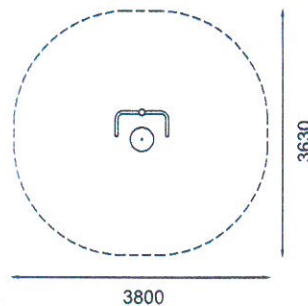

Wymiary urządzenia: **630x800x1450** [D-S-W]

Wymiary strefy: **3630x3800**

Rys. 7

KARTA TECHNICZNA – urządzenie komunalne

KOSZ NA ŚMIECI,

DANE PODSTAWOWE

- > Wymiary urządzenia (DxSzxW): 382x307x955mm
- > Głębokość fundamentowania: 500mm
- > Obowiązująca Norma Polska: pośrednio PN-EN 1176-1 : 2009

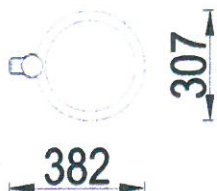

TECHNOLOGIA WYKONANIA

- > Konstrukcja nośna – rura stalowa okrągła $\varnothing 60,3\text{mm}$
- > Daszek – rura stalowa okrągła $\varnothing 26,9\text{mm}$, oraz blacha stalowa 3mm, pojemność 35l
- > Pojemnik – blacha stalowa 3mm, dno z blachy perforowanej
- > Elementy metalowe cynkowane kąpielowo i malowane proszkowo
- > Połączenia spawane, oraz skręcane za pomocą śrub maszynowych
- > Końcówki rur oraz śruby zabezpieczono zaślepkami plastikowymi

SPOSÓB MONTAŻU

- > Na terenie wolnym od przeszkód podziemnych i nadziemnych, o powierzchni bez spadków
- > Urządzenie fundamentowane na mokro, beton klasy C 12/15

PRZEZNACZENIE URZĄDZENIA

- > Kosz na śmieci z obrotowym pojemnikiem, przeznaczony do montażu zewnętrznego.



Rys.8

KARTA TECHNICZNA – urządzenie komunalne

ŁAWOSTÓŁ,

DANE PODSTAWOWE

- > Wymiary urządzenia (DxSZxW): 1960x1660x800mm
- > Głębokość fundamentowania: 400mm
- > Obowiązująca Norma Polska: pośrednio PN-EN 1176-1 : 2009

TECHNOLOGIA WYKONANIA

- > Konstrukcja – profil stalowy 80mm, blacha stalowa 6mm
- > Siedzisko – deska drewniana, ryflowana, zabezpieczona podwójnie lazurem
- > Elementy metalowe cynkowane kąpielowo i malowane proszkowo
- > Połączenia spawane, oraz skręcane za pomocą śrub maszynowych

SPOSÓB MONTAŻU

- > Na terenie wolnym od przeszkód podziemnych i nadziemnych, o powierzchni bez spadków
- > Urządzenie fundamentowane na mokro, beton klasy C 12/15

PRZEZNACZENIE URZĄDZENIA

- > Ławostół piknikowy. Idealny do spędzania wolnego czasu.



Rys.9

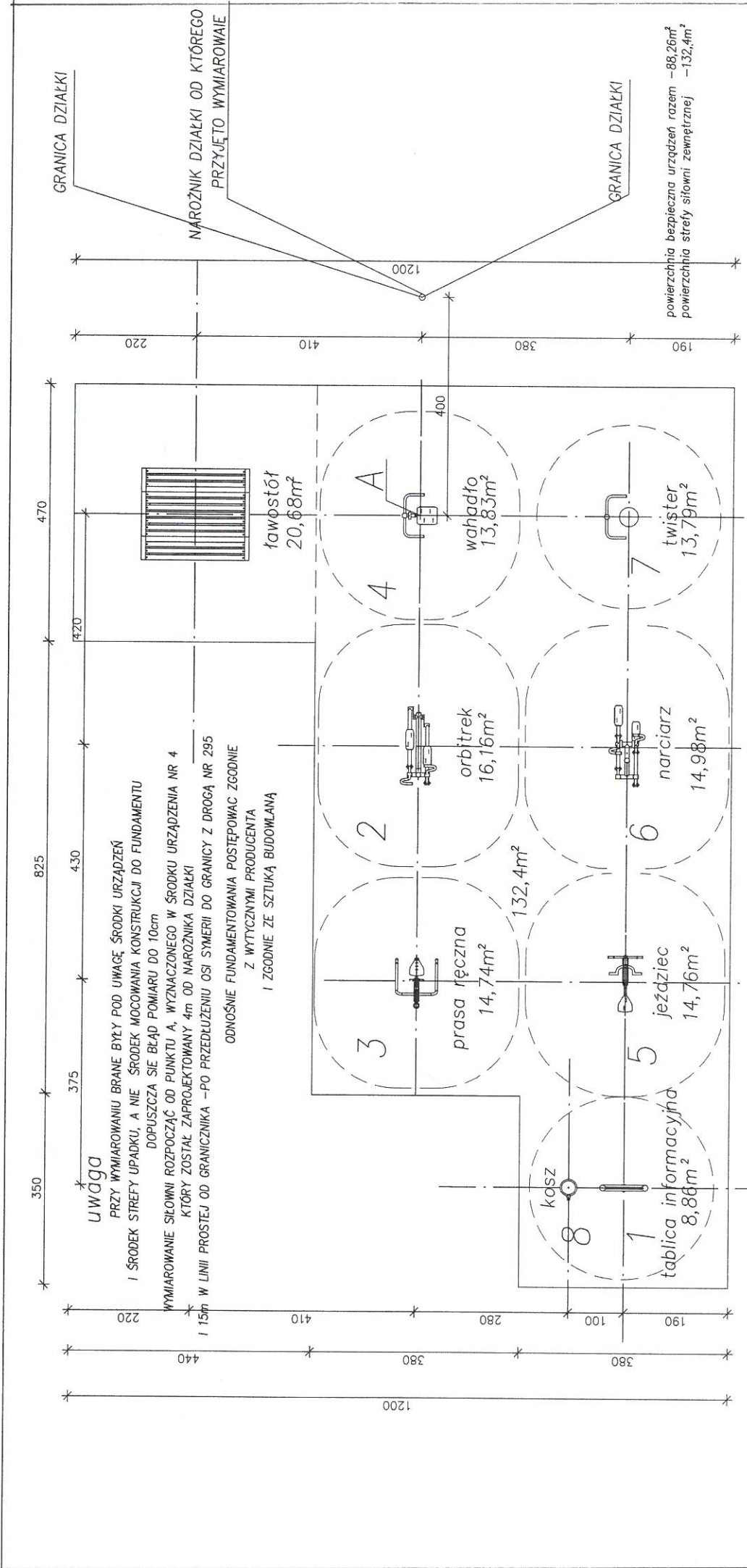

OZNACZENIA:

1		PROJEKTOWANE URZĄDZENIE TABLICA Z REGULACJAMI SIŁOWNI ZEWNĘTRZNEJ ZE STREFĄ SWOBODNEGO UPADKU		PROJEKTOWANE URZĄDZENIE SIŁOWNIA ZEWNĘTRZNA - WAHADŁO ZE STREFĄ SWOBODNEGO UPADKU	7	PROJEKTOWANE URZĄDZENIE SIŁOWNIA ZEWNĘTRZNA - TWISTER ZE STREFĄ SWOBODNEGO UPADKU	Temat:	BUDOWA SIŁOWNI ZEWNĘTRZNEJ W MIEJSCOWOŚCI KRÓLÓW JEDN. EWID. 081108_2 TRZEBIEL, OBRĘB KRÓLÓW 0014 DZIAŁKA NR 3/5
2		PROJEKTOWANE URZĄDZENIE SIŁOWNIA ZEWNĘTRZNA - ORBITREK ZE STREFĄ SWOBODNEGO UPADKU		PROJEKTOWANE URZĄDZENIE SIŁOWNIA ZEWNĘTRZNA - JEZDZIEC ZE STREFĄ SWOBODNEGO UPADKU	8	KOSZ NA ŚMIECI	Investor:	GMINA TRZEBIEL 68-212 TRZEBIEL ul. Żarska 41
3		PROJEKTOWANE URZĄDZENIE SIŁOWNIA ZEWNĘTRZNA - PRASA RĘCZNA ZE STREFĄ SWOBODNEGO UPADKU		PROJEKTOWANE URZĄDZENIE SIŁOWNIA ZEWNĘTRZNA - NARCZARZ ZE STREFĄ SWOBODNEGO UPADKU	9	PROJEKTOWANE URZĄDZENIE SIŁOWNIA ZEWNĘTRZNA - NARCZARZ ZE STREFĄ SWOBODNEGO UPADKU	Nr rysunku:	02
							Data:	07.2021
							Skala:	1:100
							Opracował:	mgr inż. arch. Zofia Adamek
							Nr uprawnień:	15/06/DOIA
							Podpis:	